

TDC Smart Basic

Controlador de diferença de temperatura

Instruções de instalação e de funcionamento



Leia atentamente antes da instalação, dimensionamento e ligação

CONTEÚDO

Instruções de segurança	3	Sonda de depósito solar	18
UE-Conformidade	3	Tmín coletor	18
Instruções gerais	3	ΔT solar	18
Explicação dos Símbolos	3	ΔT solar off	18
Alterações à unidade	4	Tmáx depósito	19
Garantia e responsabilidade	4	Auxiliar de arranque	19
Eliminação e poluentes	4	Funções de proteção	19
Descrição TDC Smart Basic	5	Re-arrefecimento	19
Acerca do controlador	5	Proteção de sistema	19
Dados Técnicos	5	Proteção sistema Ton	19
Gama de fornecimento	6	Proteção sistema Toff	19
Variantes hidráulicas	6	Proteção do coletor	19
Instalação	7	Alarme do coletor	20
Instalação de parede	7	Proteção contra geadas	20
Conexão elétrica	7	Proteção Anti-bloqueio	20
Instalar a sonda de temperatura	8	Quantidade de calor	20
Tabela de resistência à temperatura para sensores Pt1000	8	Medição de calor	20
Terminais electricos	9	Fluxo Mín.	20
Operação	13	Fluxo Máx.	20
Display e Entrada	13	Tipo de glicol	20
Comissionamento	14	Percentagem de glicol	20
Estado do sistema	14	Offset deltaT	20
Visão geral do sistema	14	Caldeira de Biomassa	21
Mensagens	14	Saída	21
Estado WiFi	14	Definições de sinal	21
Estado MQTT	14	Sonda da caldeira	21
Autorização de suporte	14	Sonda de depósito	21
Estatística	15	ΔT caldeira de biomassa	21
Horas de operação	15	Tmín caldeira	21
Quantidade de calor	15	Tmáx depósito	21
Mensagens	15	Proteção Anti-bloqueio	21
Repor / Apagar	15	Quantidade de calor	21
Opções	15	Medição de calor	21
Visibilidade do menu	16	Fluxo Mín.	21
Rede	17	Fluxo Máx.	21
WiFi	17	Tipo de glicol	21
Abilitar WiFi	17	Percentagem de glicol	21
Estado WiFi	17	Offset deltaT	21
Escolher rede	17	Aquecimento	22
Controle de acesso	17	Saída	22
SSID	17	Definições de sinal	22
Palavra-passe	17	Tipo de sinal	22
Abilitar DHCP	17	Modo relé	22
MQTT	17	Sonda de termostato 1.	22
Abilitar MQTT	17	Sonda de termostato 2.	22
Ativar TLS	17	Histerese	22
Endereço IP	17	Tnom	22
Port	17	Períodos	22
Utilizador MQTT	17	Proteção Anti-bloqueio	22
Palavra-passe	17	Data e tempo	23
Despositivos	17	Data	23
Seleção do programa	17	Hora	23
Funções	18	Horário de Verão	23
Solar térmico	18	Fuso horário	23
Saída	18	Sincronização tempo	23
Definições de sinal	18	Display	23
Tipo de sinal	18	Visor modo eco	23
Saída de sinal	18	Brilho do ecrã	23
Perfil PWM	18	Bloqueio de menu automático	23
Sinal Off	18	Registo de alterações	23
Sinal On	18	Opções de fabrica	23
Sinal máx.	18	Operação manual	24
Tempo de purga	18	Lingua	24
Regulação do caudal	18	Apoio	25
Coeficiente P	18	WLAN e Internet	25
Coeficiente I	18	Substituindo o Fusível	26
ΔT regulação do caudal	18	Manutenção	26
Sonda do coletor	18	Mensagens de evento	27
		Aplicação SOREL Connect	28
		Declaração final	29

Instruções de segurança

UE-Conformidade

Ao colocar a marca CE à unidade, o fabricante declara que está de TDC Smart Basic acordo com as normas de segurança pertinentes a seguir:

- UEDiretiva de baixa tensão2014/35/UE
- diretiva de compatibilidade eletromagnética UE 2014/30/UE
- Diretiva relativa aos equipamentos de rádio 2014/53/UE

conforme. Foi verificada a conformidade e a documentação correspondenteUE e a declaração de conformidade é mantida em arquivo pelo fabricante.

Instruções gerais

Por favor, leia com atenção!

Esta instalação e manual de instruções contêm instruções básicas e informações importantes sobre segurança, instalação, dimensionamento, manutenção e a utilização ótima da unidade. Portanto, estas instruções devem ser lidas e compreendidas completamente pelo especialista/técnico de instalação e do usuário do sistema antes da instalação, dimensionamento e operação da unidade.

Esta unidade é automática, elétricaControlador de diferença de temperatura. Instalar o controlador somente em áreas secas e sob as condições ambientais descritas em "Especificações".

Também devem ser observadas as normas de segurança, regulamentos VDE, os regulamentos do utilitário poder local, as normas aplicáveis do DIN-EN e a instalação e instrução dos componentes adicionais do sistema devem também ser observados.

Sob nenhuma circunstância a unidade substitui quaisquer dispositivos de segurança a ser fornecidos pelo cliente!

Antes do comissionamento, ler as informações sobre proteção de dados em sorel.de/en/terms-and-conditions/.

Instalação, conexão elétrica, Dimensionamento e manutenção da unidade podem ser exclusivamente feitas por especialistas que possuem a formação adequada. Usuários: Certifique-se que o especialista dá-lhe informações detalhadas sobre a função e o funcionamento da unidade. Sempre Guarde estas instruções proximo da unidade.

O fabricante não assume qualquer responsabilidade pelos danos causados por uso inadequado ou não-cumprimento deste manual!

Explicação dos Símbolos



Perigo

O não cumprimento dessas instruções pode resultar em eletrocussão.



Perigo

O não cumprimento destas instruções pode resultar em sérios danos à saúde, tais como lesões escaldantes ou com risco de vida.



Cuidado

O não cumprimento destas instruções pode resultar na destruição da unidade ou do sistema, ou danos ambientais.



Cuidado

Informações que são especialmente a importação para a função e o uso ideal da unidade e do sistema.

Alterações à unidade

- Alterações, adições ou conversão da unidade não são permitidas sem permissão por escrito do fabricante.
- Da mesma forma é proibido instalar componentes adicionais que não foram testados em conjunto com a unidade.
- Se se tornar evidente que o funcionamento seguro do aparelho já não é possível, por exemplo, devido a danos na caixa, o aparelho deve ser imediatamente colocado fora de serviço.
- Quaisquer partes da unidade ou acessórios que não estejam em perfeitas condições devem ser trocados imediatamente.
- Use somente peças originais e acessórios do fabricante.
- Marcas feitas na unidade na fábrica não devem ser alteradas, removidas ou ilegíveis.
- Somente as configurações descritas neste manual podem ser definidas usando a unidade.

 Alterações à unidade podem comprometer a segurança e a função da unidade ou de todo o sistema.

Garantia e responsabilidade

A unidade foi fabricada e testada no que diz respeito a alta qualidade e requisitos de segurança. A garantia e responsabilidade não incluirá, no entanto, quaisquer danos a pessoas ou danos materiais que é atribuível a uma ou mais das seguintes causas:

- Falha ao observar o manual de instruções e instalação.
- Instalação imprópria, dimensionamento, operação e manutenção.
- Reparos indevidamente executados.
- Alterações estruturais não autorizadas para a unidade.
- Utilização do dispositivo para outra finalidade que não a sua.
- Operação acima ou abaixo dos valores limite listados na secção "Especificações".
- Força maior.

Eliminação e poluentes

A unidade está em conformidade com a RoHS Europeu 2011/65/UE para a restrição do uso de determinadas substâncias perigosas em equipamentos elétricos e eletrónicos.

 Sob nenhuma circunstância pode o dispositivo ser descartado com o lixo doméstico normal. Elimine o aparelho somente em pontos de recolha apropriados ou envie-o de volta para o vendedor ou o fabricante.

Descrição TDC Smart Basic

Acerca do controlador

As Controlador de diferença de temperatura facilidades, o uso eficiente e funcional do controlador solar ou sistema de calefação possível, enquanto seu manuseio é intuitivo. Após cada passo de entrada, as funções adequadas são correspondidas às teclas e explicadas em um texto acima. O menu "Estado do sistema e definições" contém palavras-chave, bem como textos de ajuda e gráficos.

The TDC Smart Basic can be used for various system variants, (ver 'Variantes hidráulicas' on página 6)

Características importantes do TDC Smart Basic são:

- Representação de gráficos e textos usando uma exibição iluminada.
- Visualização simples dos valores de medição atuais.
- Estatística e monitoramento do sistema por meio de gráficos estatísticos
- Menus extensivos de configuração com explicações.
- O bloco de menu pode ser ativado para evitar mudanças na configuração não intencional.
- Repor os valores previamente selecionados ou as configurações de fábrica.

Dados Técnicos

Especificações elétricas

Fonte de alimentação		100 - 240VAC
Consumo de energia / modo de espera		0,5 - 3W/ 0,5 W
Fusível interno	1	1
Classe de proteção		IP40
Classe de proteção / categoria de sobretensão		II / II

Entradas

Entradas de sonda	3 PT1000	Gama de medição (-50°C....300°C)
-------------------	----------	----------------------------------

Saídas

Relé mecânico (contacto de comutação)	1	460VA para AC1 / 460W para AC3
0-10V/PWM	1	Concebido para uma carga de 10kΩ / frequência 1kHz, nível 10V

Conectividade

WiFi		IEEE 802.11 b/g/n (2,4 GHz), até 150 Mbps, WPA2/WPA3
Suporte de aplicações		Aplicação SOREL Connect

Máx. Do cabo

Sonda do coletor		< 30 m
Outros sensores Pt1000		< 10 m
0-10V/PWM		< 3 m
Tensão de rede das saídas de comutação		< 3 m

Condições de ambiente admissíveis

Funcionamento do Controlador		0°C - 40°C, max. 85 % rel. Umidade a 25°C
Transporte / Depósito		0°C a -60°C, sem condensação de humidade permitida

Outras especificações e dimensões

Design de habitação		3 partes, plástico ABS
Métodos de instalação		Montagem, instalação de painel, opcionalmente
Dimensões		116 mm x 86 mm x 37 mm
Display		Ecrã TFT a cores, 2,4", 240 x 320 pontos
Operação		Entrada tátil (capacitiva)

Gama de fornecimento

- Controlador de diferença de temperatura
- 3 parafusos 3,5x35mm e 3 buchas S6 para montagem na parede
- 4 cliques de alívio de tensão com 8 parafusos
- Fusível de reserva 2AT (na tampa da caixa)
- TDC Smart Basicinstalação e instruções de funcionamento

Variantes hidráulicas



As seguintes ilustrações devem ser consideradas apenas como representações esquemáticas dos respectivos sistemas hidráulicos e não pretendem estar completas. Em nenhum caso, o controlador deve substituir quaisquer dispositivos de segurança. Dependendo da aplicação específica, podem ser necessários sistemas adicionais e componentes de segurança, tais como válvulas de retenção, válvulas anti-retorno, limitadores de temperatura de segurança, protetores de escaldar, etc.



Para válvulas de 3 vias, a direcção do fluxo em estado energizado (relé activo) é mostrada na versão hidráulica usada.

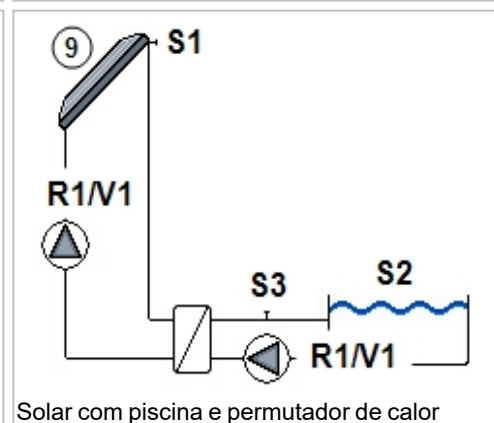
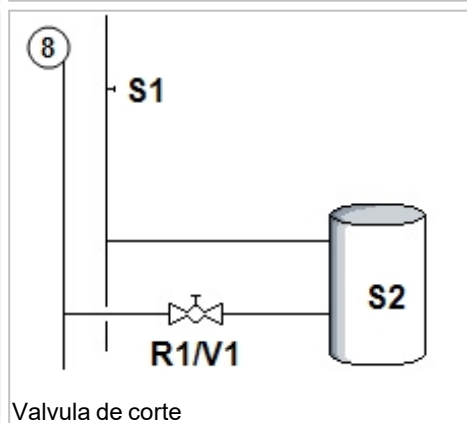
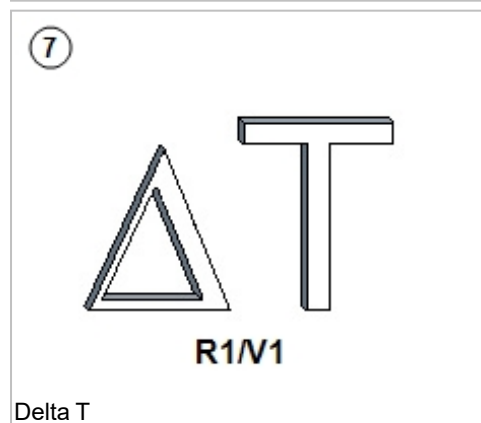
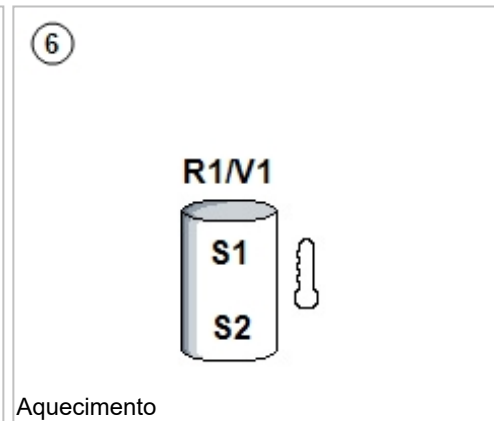
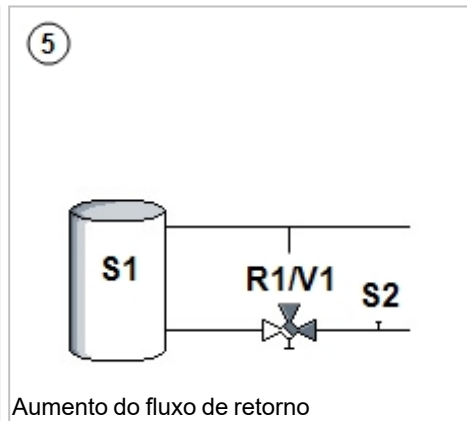
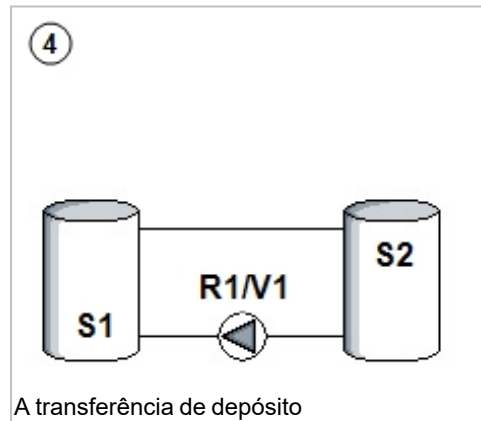
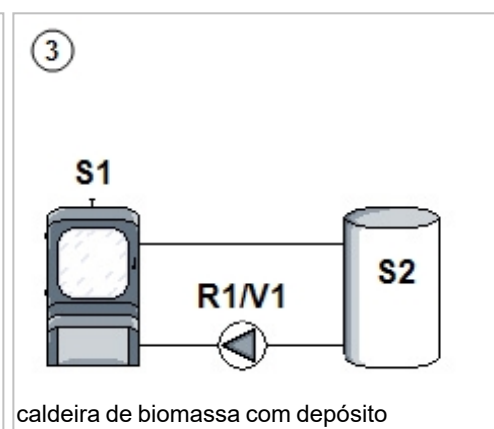
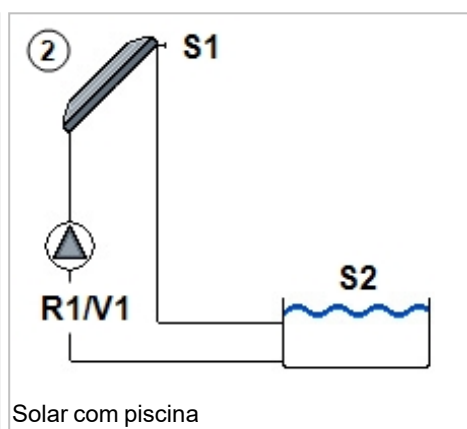
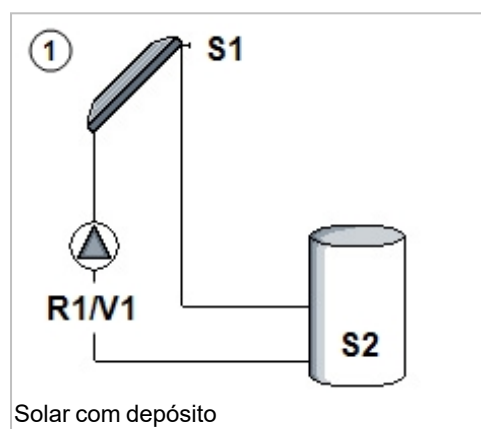

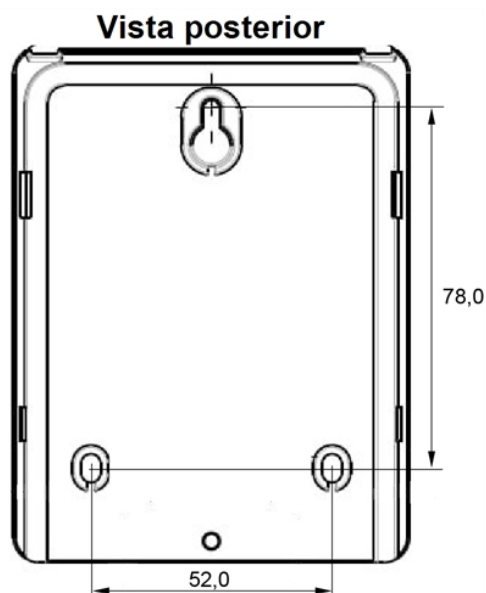

Instalação de parede



1. Desaperte completamente o parafuso da tampa. Retirar cuidadosamente a tampa do compartimento de terminais do aparelho
2. Marcar um orifício na posição desejada para a suspensão superior do dispositivo. Ao posicionar, certifique-se de que a superfície da parede é o mais plana possível, para que a caixa não se deforme quando for aparafusada.
3. Faça o furo para a suspensão com um berbequim e uma broca de 6 mm. Empurrar a cavilha e aparafusar o parafuso até que o aparelho possa ser suspenso.
4. Fixar e alinhar o dispositivo. Em seguida, marcar os dois furos de fixação inferiores.
5. Desengatar novamente o aparelho e fazer os furos marcados com uma broca de 6 mm e pressionar as cavilhas.
6. Volte a pendurar o dispositivo e insira e aperte os dois parafusos nos orifícios de montagem inferiores.
7. Após a instalação, volte a colocar a tampa do compartimento dos terminais e aperte-a manualmente com o parafuso.

Conexão elétrica

 Antes de trabalhar na unidade, desligue a fonte de alimentação e segure-a contra a reinicialização! Verifique se não há fluxo de energia! As conexões elétricas só podem ser feitas por um especialista e em conformidade com os regulamentos aplicáveis. A unidade não pode ser colocada em operação se houver danos visíveis na caixa, p.ex. Rachaduras.

 A unidade pode não ser acessível por trás.

 Os cabos de baixa tensão, como os cabos dos sensores de temperatura, devem ser colocados separadamente dos cabos que transportam a tensão da rede elétrica. Alimente os cabos da sonda de temperatura somente no lado esquerdo da unidade e os cabos de tensão da rede somente no lado direito.

 O cliente deve fornecer um dispositivo de desconexão todos os pólos, ex: Um interruptor de aquecimento de emergência.

 Os cabos que estão conectados à unidade não devem ser despojados em mais de 55 mm, e o revestimento do cabo deve entrar na caixa apenas para o outro lado do alívio de tensão.

Instalar a sonda de temperatura

O controlador opera com sondas de temperatura Pt1000 que são precisos para 1 ° C, garantindo o controle ótimo das funções do sistema.



Se desejar, os cabos da sonda podem ser estendidos até um máximo de 30 m usando um cabo com uma secção transversal de pelo menos 0,75 mm². Certifique-se de que não há resistência de contacto! Posicione a sonda precisamente na área a ser medida! Utilize apenas sensores de imersão, montados em tubos ou montados de forma plana, adequados para a área específica de aplicação com a faixa de temperatura permitida apropriada.



Os cabos de baixa tensão, como os cabos dos sensores de temperatura, devem ser colocados separadamente dos cabos que transportam a tensão da rede eléctrica. Alimente os cabos da sonda de temperatura somente no lado esquerdo da unidade e os cabos de tensão da rede somente no lado direito.

Tabela de resistência à temperatura para sensores Pt1000

°C	-20	-10	0	10	20	30	40	50	60	70	80	90	100
Ω	922	961	1000	1039	1077	1116	1155	1194	1232	1270	1308	1347	1385

Terminais electricos



Tensões baixas máx. 12VDC



Tensões de rede 230 VAC 50 - 60 Hz

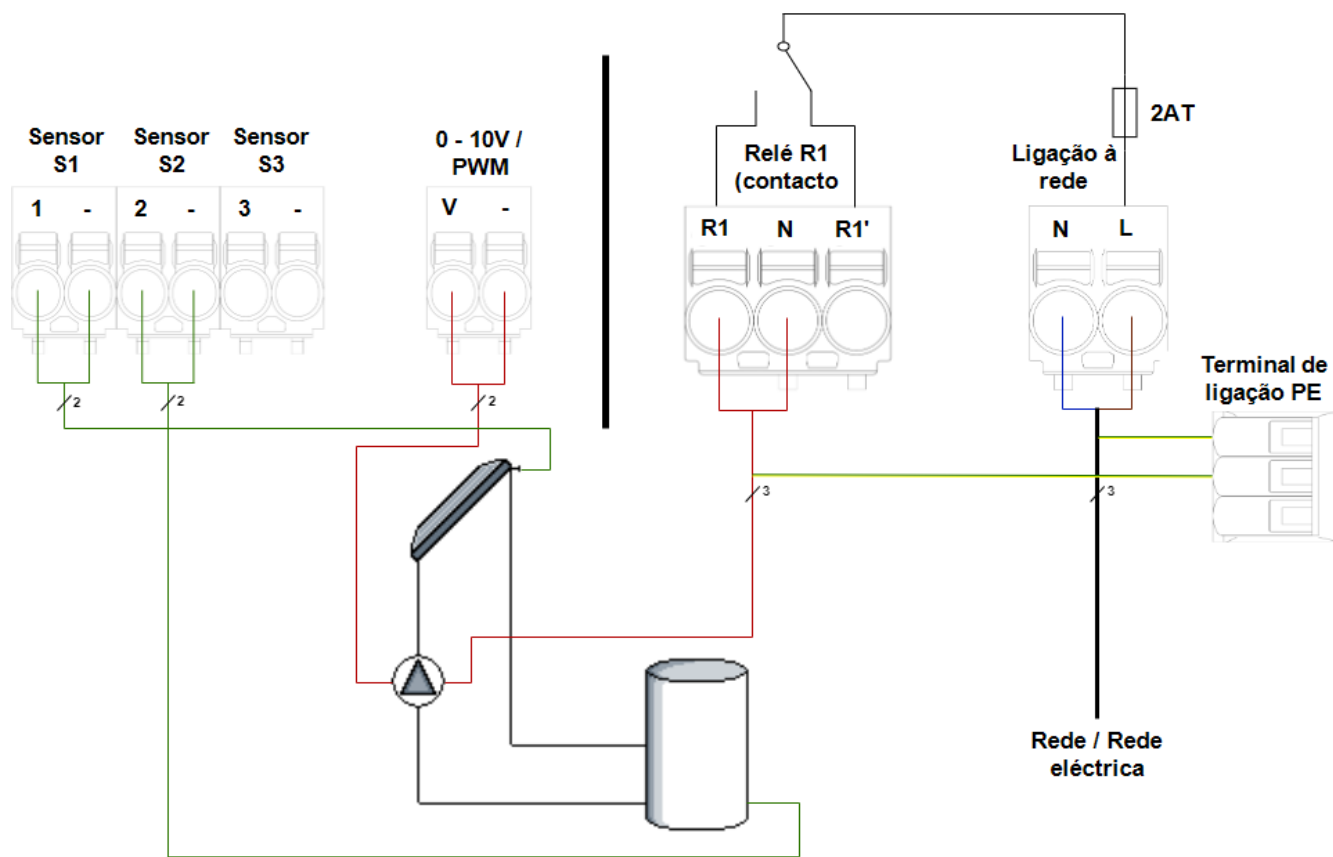

Braçadeira	Ligação	Braçadeira	Ligação
S1	Sonda do coletor	R1 (NO)	Bomba Solar
-	GND	N	Bomba Solar
S2	Sonda de deposito	R1' (NC)	Não utilizado
-	GND	N	Condutor neutro N
S3	Não utilizado	L	Condutor exterior L
-	GND		
V	Bomba solar de sinalização		
-	GND Bomba solar		

O condutor de proteção PE tem de estar conectado ao Bloco terminal de metal PE!



"Conexão de bombas PWM"

As bombas PWM são conectadas ao controlador com 2 fios **1**) Entrada PWM (padrão: marrom) **2**) GND (padrão: azul). Alguns cabos de ligação PWM têm 3 fios (sinal de saída PWM (padrão: preto)). Esse não é usado para a conexão!



A atribuição do terminal correspondente ao seu sistema ou diagrama hidráulico, ver as descrições no respetivo diagrama hidráulico, siehe "Hydraulikvarianten" auf Seite 1.



Para as bombas de alta eficiência com sinal de entrada de 0-10V /PWM, A potência pode ser dada (V1 operação paralela) a partir de um relé livre.

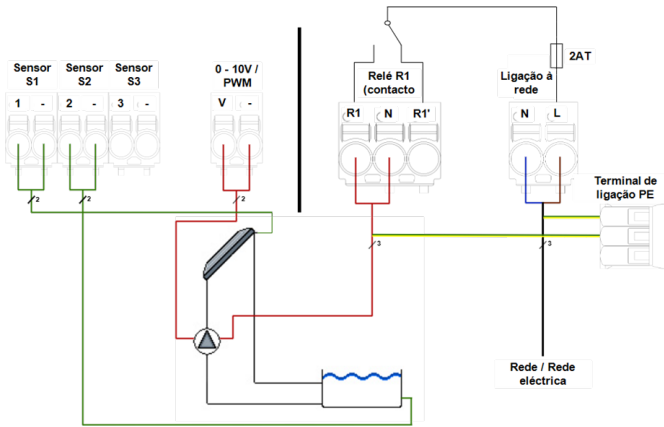

Programa 2 Solar com piscina



**Voltagem principal
comprimento máximo
12VDC**



**Baixa voltagem
230VAC 50-60Hz**

Terminal:	Conexão:	Terminal:	Conexão:
S1	Sonda 1 Coletor	R1 (NO)	Bomba Solar
-	GND S1	N	Condutor neutro da bomba solar N
S2	Sensor 2 piscina	R1' (NC)	Não utilizado
-	GND S2	N	Condutor neutro N
S3	Sonda 3 (opcional)	L	Condutor exterior L
-	GND S3		

A polaridade dos sensores S1-S3 é livremente seleccionável.

V1 0-10V/ PWM

- GND V1

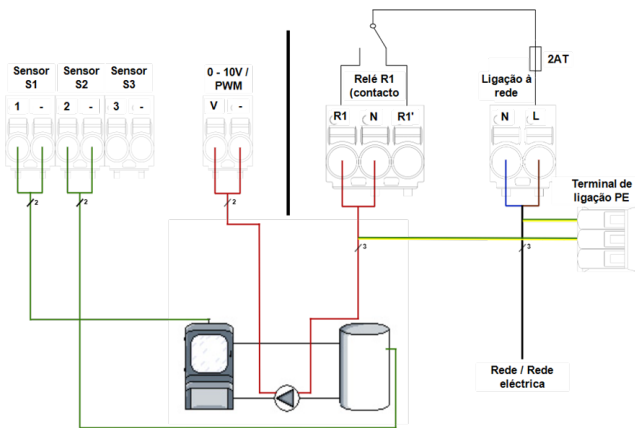

Programa 3 caldeira de biomassa com depósito



**Voltagem principal
comprimento máximo 12VDC**



**Baixa voltagem
230VAC 50-60Hz**

Terminal:	Conexão:	Terminal:	Conexão:
S1	Sonda 1 caldeira de biomassa	R1 (NO)	Bomba
-	GND S1	N	Neutro da bomba condutor N
S2	Sonda 2 depósito	R1' (NC)	Não utilizado
-	GND S2	N	Condutor neutro N
S3	Sonda 3 (opcional)	L	Condutor exterior L
-	GND S3		

A polaridade dos sensores S1-S3 é livremente seleccionável.

V1 0-10V/ PWM

- GND V1

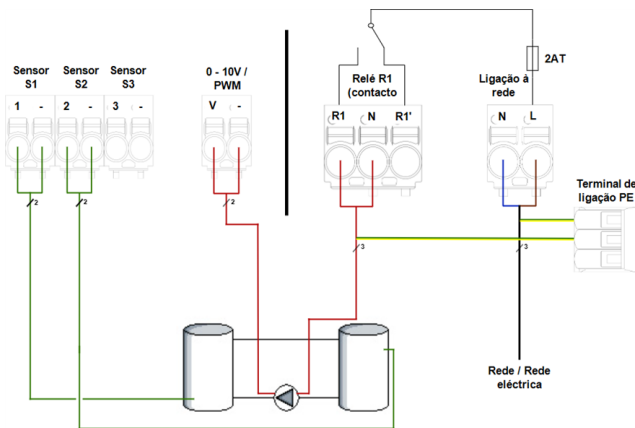

Programa 4 Transferência de depósito



**Voltagem principal
comprimento máximo 12VDC**



**Baixa voltagem
230VAC 50-60Hz**

Terminal:	Conexão:	Terminal:	Conexão:
S1	Sonda 1 depósito 1	R1 (NO)	Bomba
-	GND S1	N	Neutro da bomba condutor N
S2	Sonda 2 depósito 2	R1' (NC)	Não utilizado
-	GND S2	N	Condutor neutro N
S3	Sonda 3 (opcional)	L	Condutor exterior L
-	GND S3		

A polaridade dos sensores S1-S3 é livremente seleccionável.

V1 0-10V/ PWM

- GND V1

Direção de carga: Transferência do depósito com sensor 1 para o depósito com sensor 2.

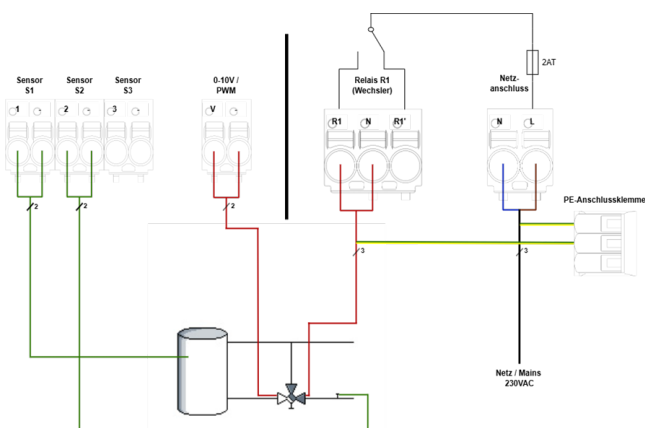

Programa 5 Aumento de Circuito de Aquecimento



**Voltagem principal
comprimento máximo
12VDC**



**Baixa voltagem
230VAC 50-60Hz**

Terminal:	Conexão:	Terminal:	Conexão:
S1	Sensor 1 depósito	R1 (NO)	válvula
-	GND S1	N	Condutor neutro da válvula N
S2	Sensor 2 Fluxo de retorno	R1' (NC)	Não utilizado
-	GND S2	N	Condutor neutro N
S3	Sonda 3 (opcional)	L	Condutor exterior L
-	GND S3		

Direção de comutação da válvula: R1 ligado / válvula ligada = trajetória através do depósito

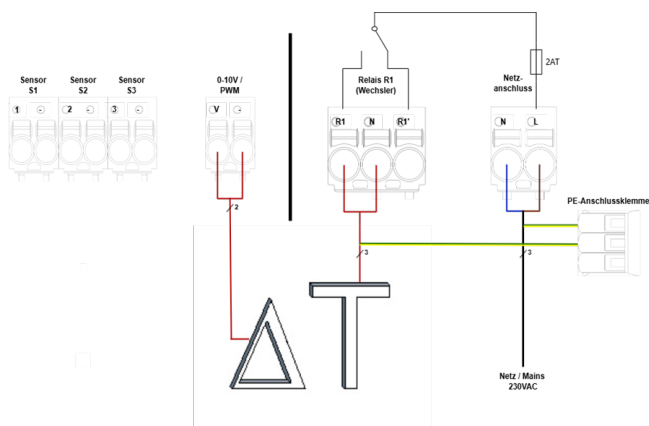
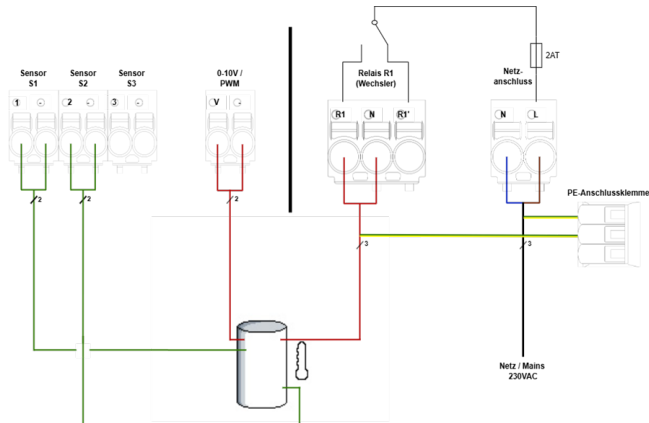

Diferença de temperatura S1 > S2

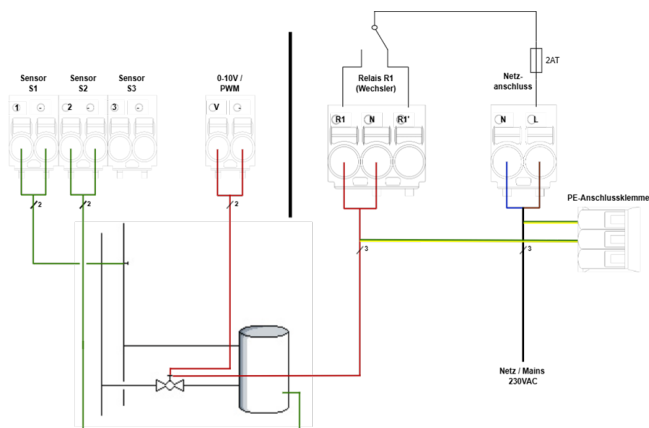

A polaridade dos sensores S1-S3 é livremente selecionável.

V1	0-10V/ PWM
-	GND V1

Programa 6 Termóstato



Voltagem principal
comprimento máximo
12VDC



Baixa voltagem
230VAC 50-60Hz

Terminal:	Conexão:	Terminal:	Conexão:
S1	Sensor 1 depósito superior	R1 (NO)	Aquecimento
-	GND S1	N	Condutor neutro do termóstato N
S2	Sensor 2 (opcional)	R1' (NC)	Não utilizado
-	GND S2	N	Condutor neutro N
S3	Sonda 3 (opcional)	L	Condutor exterior L
-	GND S3		

A polaridade dos sensores S1-S3 é livremente selecionável.

V1	0-10V/ PWM
-	GND V1

Programa 7 Universal ΔT



Voltagem principal
comprimento máximo 12VDC



Baixa voltagem
230VAC 50-60Hz

Terminal:	Conexão:	Terminal:	Conexão:
S1	Sensor 1 Fonte	R1 (NO)	Atuador
-	GND S1	N	Condutor neutro do atuador N
S2	Sensor 2 Alvo	R1' (NC)	Não utilizado
-	GND S2	N	Condutor neutro N
S3	Sonda 3 (opcional)	L	Condutor exterior L
-	GND S3		

A polaridade dos sensores S1-S3 é livremente selecionável.

V1	0-10V/ PWM
-	GND V1

Programa 8 Válvula de Corte



Voltagem principal
comprimento máximo 12VDC



Baixa voltagem
230VAC 50-60Hz

Terminal:	Conexão:	Terminal:	Conexão:
S1	Sensor 1 fluxo	R1 (NO)	Valvula de corte
-	GND S1	N	Condutor neutro da válvula de paragem N
S2	Sonda 2 depósito	R1' (NC)	Não utilizado
-	GND S2	N	Condutor neutro N
S3	Sonda 3 (opcional)	L	Condutor exterior L
-	GND S3		

A polaridade dos sensores S1-S3 é livremente selecionável.

V1	0-10V/ PWM
-	GND V1

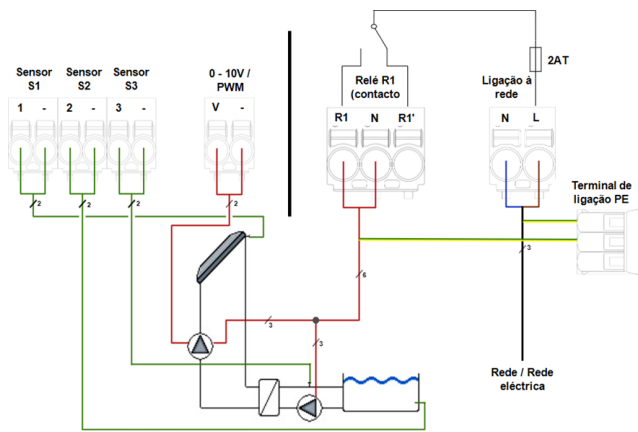

Ambas as bombas estão ligadas ao mesmo relé.

Programa 9 Solar com piscina e permutador de calor



**Voltagem principal
comprimento máximo
12VDC**



**Baixa voltagem
230VAC 50-60Hz**

Terminal:	Conexão:	Terminal:	Conexão:
S1	Sonda 1 Coletor	R1 (NO)	Valvula de corte
-	GND S1	N	Condutor neutro da válvula de paragem N
S2	Sensor 2 piscina	R1' (NC)	Não utilizado
-	GND S2	N	Condutor neutro N
S3	Sensor 3 circuito secundário	L	Condutor exterior L
-	GND S3		
<i>A polaridade dos sensores S1-S3 é livremente seleccionável.</i>			
V1	0-10V/ PWM		
-	GND V1		

Display e Entrada

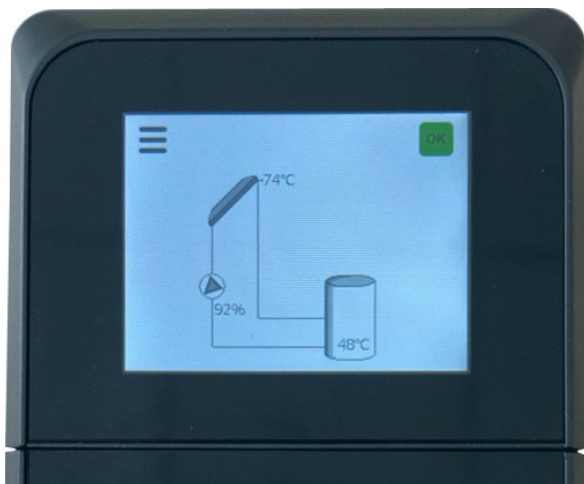

O ecrã TFT a cores com um extenso modo de texto e gráficos torna o Controlador fácil de operar.

A introdução de dados é feita através dos botões ou ícones no ecrã tátil, aos quais são atribuídas diferentes funções consoante a situação. Utilize o botão de retorno (<) no canto superior esquerdo para regressar ao nível de menu anterior. Se aplicável, um pedido de confirmação parece salvar as alterações feitas.

	Bomba (roda durante o funcionamento)
	Válvula (direção do fluxo preto)
	Valvula de corte
	Coletor
	Depósito
	Caldeira de Biomassa
	Piscina
	Aquecimento
	Sondas de temperatura
	Permutador de calor
	Estado do sistema OK
	Estado do sistema informação
	Estado do sistema mensagem de erro

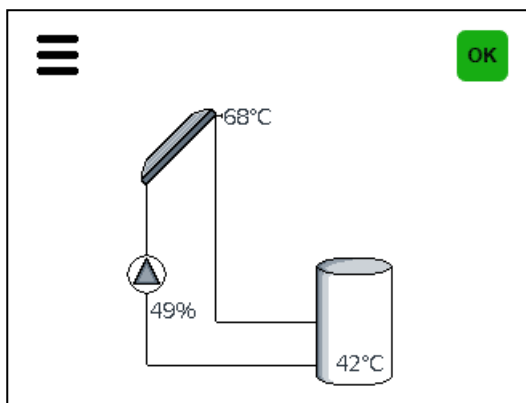

O modo gráfico aparece se nenhum botão for premido durante 2 minutos ou se o menu principal for abandonado através do botão Voltar.

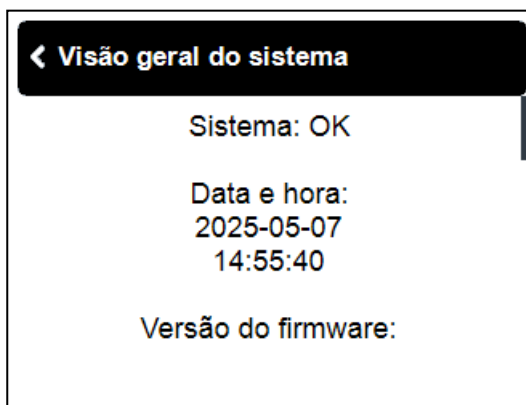
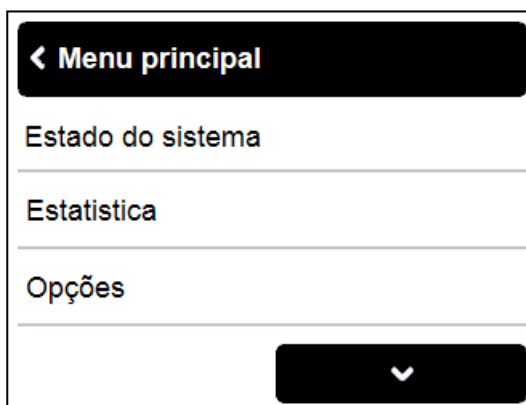

A visão geral do sistema com todos os valores dos sensores e detalhes do dispositivo pode ser encontrada no menu principal em Estado do sistema. Utilize o botão "Voltar" no canto superior esquerdo para regressar à vista anterior.

Comissionamento

Quando o dispositivo é ligado pela primeira vez ou depois de carregar as definições de fábrica, aparece o assistente de comissionamento. Este guia-o através das definições básicas necessárias pela ordem correta, sendo os respectivos parâmetros brevemente explicados no visor.

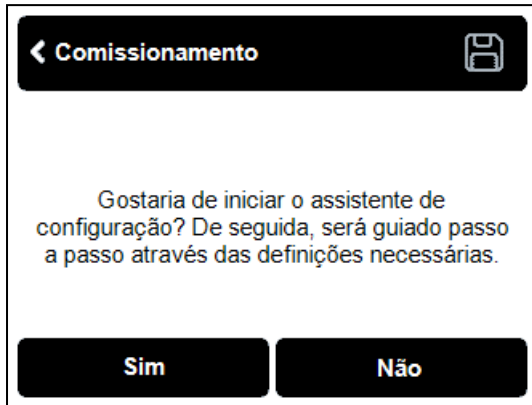

1. Ajustar Língua e tempo
2. Ajuda de dimensionamento / assistente de configuração
 - a) concordar / discordar ou
 - b) ignorar

O assistente de configuração guia as configurações básicas necessárias na ordem correta. Cada parâmetro é explicado no controle display. O botão de retrocesso no canto superior esquerdo leva-o de volta ao ecrã anterior.

B) Com o dimensionamento gratuito, as configurações devem ser feitas na seguinte ordem:

- Configurações, todos os valores
- Funções de proteção (se houver ajustes necessários).
- Funções especiais (se houver ajustes necessários).

3. no menu Operação manual, testar as saídas de comutação com uma carga ligada e verificar a plausibilidade dos valores dos sensores.

Estado do sistema

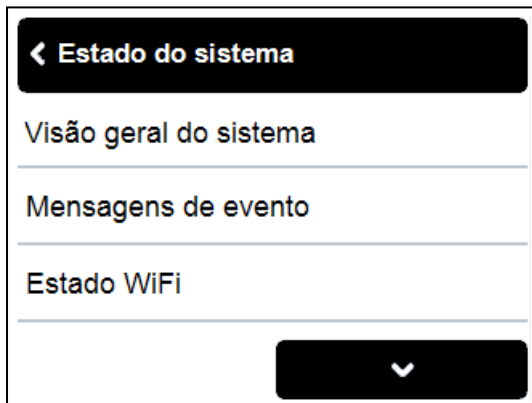

O menu contém a visão geral do sistema, mensagens, o estado do WiFi e do MQTT e a versão de suporte.

Visão geral do sistema

Indicação do estado do sistema, da versão do firmware, da atribuição das entradas e saídas e da quantidade de calor.

Mensagens

Visualização da memória de erros e das mensagens informativas.

Estado WiFi

Informações sobre o estado do WiFi e o endereço IP.

Estado MQTT

Informações sobre o estado do MQTT.

Autorização de suporte

Proporciona uma forma fácil de autorizar a assistência do fabricante a aceder remotamente ao controlador. O apoio ao fabricante é adicionado à lista "Controle de acesso" e recebe o endereço do aparelho por correio eletrónico.

Os utilizadores autorizados adicionais podem ser adicionados ou editados em qualquer altura através de "Definições > Rede > WiFi > Controle de acesso".

Estadística

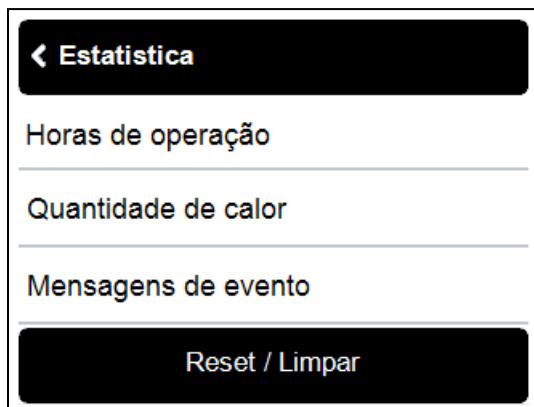

O menu contém informações sobre as horas de funcionamento, a quantidade de calor, as mensagens actuais e a opção de repor os dados guardados.

Horas de operação

Indicação das horas de funcionamento dos consumidores ligados ao controlador, por exemplo, bombas solares ou válvulas. Estão disponíveis diferentes intervalos de tempo (dias-anos).

Quantidade de calor

Indicação da energia térmica em kWh.



Este número é um valor aproximado.

Mensagens

Visualização da memória de erros e das mensagens informativas.

Repor / Apagar

Repor os dados guardados. Selecionando, todas as estatísticas "limpa tudo, exceto o log de erros.

Opções

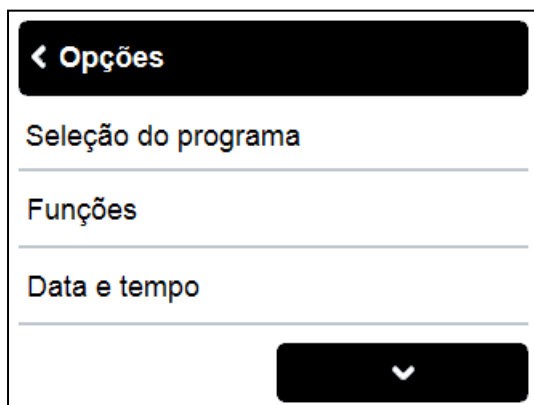

São efectuadas as definições básicas necessárias para a função de controlador.



De modo algum, o controlador substitui os dispositivos de segurança no local!

Visibilidade do menu

Mostrar / ocultar alguns itens de menu. São possíveis as seguintes definições:

Protegido = visualização de menu muito restrita. É possível definir a data, a hora e as definições básicas.

Expert = todos os itens de menu requeridos pelo instalador para o comissionamento são visíveis.

Fabricante = área protegida por palavra-passe com definições alargadas e opções de análise.

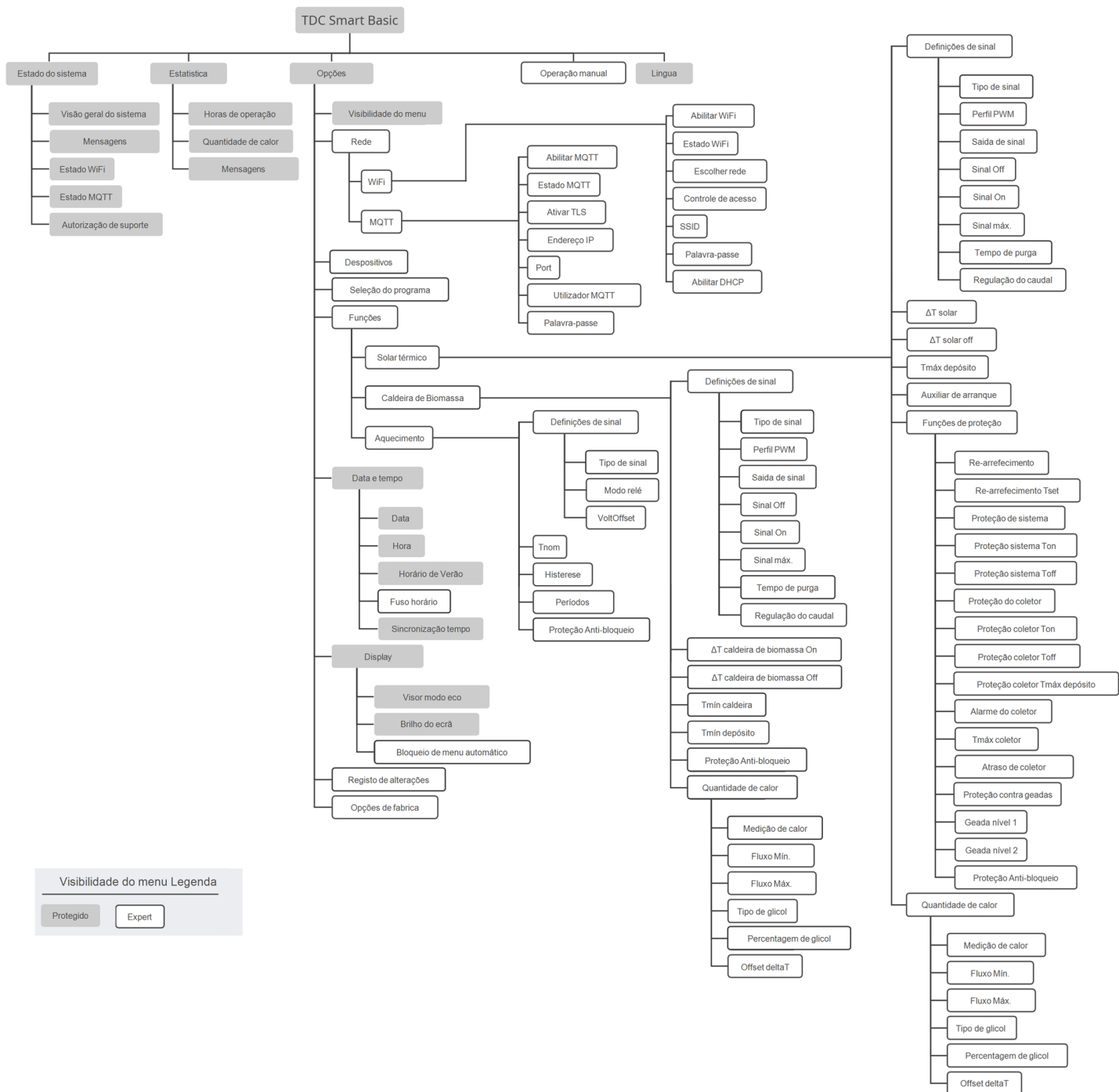

Visibilidade do menu Legenda

Protegido Expert

Rede

As definições para o WiFi e o MQTT são efectuadas aqui.

WiFi

Abilitar WiFi

Ativar o WiFi para ativar funções da Internet, como o acesso a aplicações, actualizações de firmware ou sincronização automática da hora.

Estado WiFi

Informações sobre o estado do WiFi e o endereço IP.

Escolher rede

Procure as redes disponíveis e selecione a rede.

Controle de acesso

Armazenar até 5 endereços de e-mail que estão autorizados a aceder ao controlador através da aplicação SOREL Connect.

SSID

Introdução manual do SSID

Palavra-passe

Introduzir a palavra-passe WiFi

Abilitar DHCP

Quando a configuração automática está activada, o dispositivo procura na rede um servidor DHCP que lhe atribui um endereço IP, uma máscara de sub-rede, um IP de gateway e um IP de servidor DNS. Se você desativar a configuração automática (DHCP), você terá que fazer as configurações de rede necessárias manualmente!

MQTT

Abilitar MQTT

Abilitar MQTT

Ativar TLS

Ativar a encriptação através de TSL.

Endereço IP

Introduza o endereço do corretor (endereço de destino) para a comunicação de dados via MQTT. Por defeito, está definido para mqtt.sorel.de, mas pode ser personalizado para outras aplicações, como a ligação a sistemas domésticos smart.

Port

Introduzir a porta. Definições de fábrica 8883

Utilizador MQTT

Introduza o nome de utilizador MQTT. É atribuído ex works e corresponde ao endereço do dispositivo no estado do WiFi.

Palavra-passe

Introduzir a palavra-passe MQTT. Ex-obras adjudicadas. Se a palavra-passe se perder, a ligação MQTT pode ser restaurada carregando as definições de fábrica.

Despositivos

Visualização dos dispositivos, dos seus recursos e da versão do firmware, bem como actualização do firmware.

Seleção do programa

Aqui é selecionada a variante hidráulica adequada para a respectiva aplicação, que serve de base para adaptações posteriores de acordo com a aplicação pretendida.



A seleção do programa normalmente ocorre apenas uma vez durante a primeira entrada em serviço por um especialista. Uma seleção de programa incorreta pode levar a erros imprevisíveis.

Funções

Solar térmico



Controlo de uma bomba solar em função da temperatura do coletor e do depósito.

Saída

Seleção da saída para a função solar térmica

Definições de sinal

Tipo de sinal

O item de menu aparece se tiver sido selecionada uma saída de sinal como saída.

Seleção (0 - 10 V, PWM) do controlo

0 - 10V = sinal de tensão

PWM = sinal de onda quadrada

Saída de sinal

Invertido: sinal pequeno = bomba a funcionar a alta potência

Normal: sinal pequeno = a bomba funciona a baixa potência

Perfil PWM

Selecionar o perfil do sinal (manual, válvula, solar, aquecimento)

Sinal Off

Sinal para desligar o dispositivo de destino

Sinal On

Sinal para ligar o dispositivo de destino à potência mínima

Sinal máx.

Sinal para colocar o dispositivo de destino na potência máxima.

Tempo de purga

Por esse tempo, a bomba funciona com sua velocidade máxima (100%) para garantir um arranque seguro. Somente após a expiração deste tempo de purga, a bomba terá uma velocidade controlada e alternará, dependendo da variável ajustada, ao máximo. ou min. Velocidade. Velocidade.

Regulação do caudal

Modulação (lenta, média, rápida, desligada) da saída para regulação do caudal.

Coeficiente P

Fator P do controlador PID para reacções rápidas

Coeficiente I

I coeficiente do regulador PID, para atingir o ponto de regulação.

ΔT regulação do caudal

Diferença de ponto de ajuste para regulação do caudal

Sonda do coletor

Sensor de fonte de calor / fornecedor de calor para a função solar.

Sonda de depósito solar

Sensor dissipador de calor / absorvedor de calor para a função solar.

Tmín coletor

Temperatura mínima no coletor solar para libertação.

Se este valor na sonda especificado for excedido e as outras condições não forem cumpridas, o controlador ativará a bomba afiliada ou a válvula. Se a temperatura na sonda cair 5 ° C abaixo deste valor, a bomba ou a válvula serão desligadas novamente.

ΔT solar

Diferença de temperatura de arranque para carregamento solar

Se a diferença de temperatura ΔT Solar entre os sondas de referência for excedida e as outras condições forem cumpridas, o controlador ativará a bomba / válvula no relé correspondente. Se a diferença de temperatura cair para ΔT Off, a bomba / válvula é novamente desligada.

ΔT solar off

Temperatura de desativação da carga solar entre o coletor solar e o depósito.

T_{máx} depósito

Temperatura máxima no depósito para desligar

Se este valor for excedido na sonda especificado, o controlador desliga a bomba afiliada ou a válvula. Se este valor no sensor for inferior e as outras condições forem cumpridas, o Controlador ligará a bomba ou a válvula.

 Os valores de temperatura que são ajustados demais podem levar a esquentar ou danificar o sistema. A proteção contra esquentantes deve ser fornecida pelo cliente!

Auxiliar de arranque

Para alguns sistemas solares, em particular para coletores de tubos de vácuo, a gravação de medição nas sondas do coletor pode ser muito lenta ou imprecisa, porque a sonda geralmente não está no ponto mais quente. Com um auxiliar de arranque ativado, ocorre o seguinte procedimento: Se a temperatura na sonda do coletor aumentar em um minuto pelo valor definido em "aumentar", a bomba de circulação solar será ativada para o "tempo de purga" definido para que o meio para ser medido é transportado para a sonda coletor. Se ainda não houver condições de comutação normais através deste, haverá um tempo de bloqueio de 5 minutos para a função de assistente inicial.

 Esta função só deve ser ativada por um técnico se ocorrerem problemas com a gravação de medição. Observe, em particular, as instruções do fabricante do coletor.

Tempo de purga

Se a temperatura na sonda do coletor aumentar em um minuto pelo valor definido em "aumentar", a bomba de circulação solar será ativada para o "tempo de purga" ajustado, para que o meio a ser medido seja transportado para a sonda coletor. Se ΔT não for atingido, será aplicado um tempo de pausa de 5 minutos para a função de ajuda inicial.

Aumentar

Se a temperatura no coletor atingir dentro de um minuto o valor definido, a bomba solar é ligada durante o tempo de purga.

Funções de proteção

Re-arrefecimento

O arrefecimento arrefece um depósito sobreaquecido através do coletor.

 A energia é perdida através do coletor através desta função! O recapitulação só deve ser ativado em casos de exceção, com baixa aceitação de calor, por exemplo, durante as férias.

Proteção de sistema

Função de proteção de prioridade

A proteção do sistema deve evitar o sobreaquecimento dos componentes instalados no sistema através do desligamento forçado da bomba de circulação solar. Se o valor "AS Ton" no coletor tiver sido excedido por 1 Min. A bomba será desligada e não liga novamente para proteger o coletor, por exemplo, do vapor. A bomba só será ligada novamente, quando a temperatura do coletor cair abaixo de "SP Toff".

 Com a proteção do sistema (ligado), há temperaturas de parada elevadas no coletor solar e, portanto, uma pressão aumentada no sistema. Os manuais de operação dos componentes do sistema devem ser observados.

Proteção sistema Ton

Se o valor "Proteção sistema Ton" for excedido no coletor, a bomba é desligada após 60 segundos e não volta a ser ligada, de modo a proteger o coletor, por exemplo, de martelamento de vapor.

Proteção sistema Toff

Se o coletor descer abaixo do valor "Taus de proteção do sistema", a bomba é novamente ligada.

Proteção do coletor

Função de proteção de prioridade

A proteção do coletor impede o coletor de sobreaquecimento. Uma troca forçada da bomba garante que o coletor seja arrefecido através do depósito. Se o valor "KS Ton" for excedido no coletor, a bomba será ligada para arrefecer o coletor. A bomba é desligada se o valor "IS Toff" no coletor não for cumprido ou o valor "KS Tmax Sp." No depósito ou KS SB Max na piscina for excedido.

 A proteção do sistema tem prioridade sobre a proteção do coletor! Mesmo que os requisitos do interruptor para a proteção do coletor estejam presentes, a bomba de circulação solar é desligada quando "AS T on" for atingido. Normalmente, os valores

da proteção do sistema (dependendo da temperatura máxima do depósito ou outros componentes) são mais altos do que a proteção do coletor.

Alarme do coletor

Se esta temperatura na sonda do coletor for excedida quando a bomba solar estiver ligada, uma notificação de aviso ou erro será ativada.

Proteção contra geadas

Uma função de proteção contra geada de 2 níveis pode ser ativada. No nível 1, o controlador liga a bomba a cada hora por 1 minuto se a temperatura do coletor estiver abaixo do valor ajustado "Frost Level 1". Se a temperatura do coletor continuar a diminuir para o valor ajustado "Frost Level 2", o controlador ativará a bomba sem interrupção. Se a temperatura do coletor exceder o valor "Frost level 2" em 2 ° C, a bomba desligará novamente.



A energia é perdida através do coletor através desta função! Normalmente não é ativado para sistemas solares com anticongelante. Os manuais de operação dos outros componentes do sistema devem ser observados.

Proteção Anti-bloqueio

Se a proteção anti-bloqueio estiver activada, o Controlador liga a saída relevante e o consumidor ligado diariamente às 12:00 horas ou semanalmente aos domingos às 12:00 horas durante 5 segundos para evitar a gripagem da bomba/válvula após longos períodos de inatividade.

Quantidade de calor

Medição de calor

Definições de medição de calor com fluxo relativo

Fluxo Mín.

Fluxo do sistema no sinal de velocidade mínima.

Fluxo Máx.

Fluxo do sistema ao sinal de velocidade máxima.

Tipo de glicol

Tipo de anticongelante

Percentagem de glicol

Teor de anticongelante

Offset deltaT

Fator de correção para a diferença de temperatura para a medição de calor

Caldeira de Biomassa

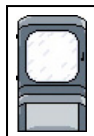

Na função da caldeira de Biomassa, uma bomba é controlada com um relé atribuído, que carrega a energia térmica de uma caldeira de Biomassa em um tanque de depósito. A função da caldeira de Biomassa controla a bomba de carga de uma caldeira de Biomassa com base na diferença de temperatura entre a sonda da caldeira de Biomassa e a sonda do tanque de depósito. Se uma saída de controle (V1 ou V2, ...) é usada com esta função, é possível um controle de velocidade com uma bomba HE PWM / 0-10V HE.

Saida

Seleção da potência para uma caldeira de biomassa

Definições de sinal

Definições relativas ao sinal.

Sonda da caldeira

Sonda usado para sonda de caldeira de biomassa

Sonda de deposito

Sensor utilizado como sensor do depósito, tem em conta $T_{m\acute{a}x}$ e ΔT_{on} / Off para caldeiras de biomassa.

ΔT caldeira de biomassa

Diferença de ativação e desativação entre caldeira de biomassa e depósito

Se a diferença de temperatura entre os sensores definidos para esta função exceder o valor aqui definido (ΔT caldeira de biomassa **On**), a função a saída atribuída (relé ou saída de sinal) **On**.

Se a diferença de temperatura (ΔT caldeira de biomassa **Off**) entre a caldeira de biomassa e o depósito for inferior à diferença de temperatura definida, a função a saída atribuída (relé ou saída de sinal) **Off**.

$T_{m\acute{i}n}$ caldeira

Temperatura mínima na caldeira de biomassa para ligar a bomba

Se a temperatura na sonda da caldeira de biomassa exceder a temperatura ajustada aqui, o relé liga a bomba, se as outras condições de partida forem atendidas. Abaixo da temperatura de $T_{m\acute{i}n}$ da caldeira biomassa, a função de caldeira de biomassa é desativada.

$T_{m\acute{a}x}$ depósito

Temperatura máxima no depósito

Se isto for excedido, o relé é desligado.

Proteção Anti-bloqueio

Se a proteção anti-gripagem estiver ativa (diariamente, semanalmente, desligada), o controlador liga / desliga as saídas às 12h00 por 5 segundos para evitar o emperramento da bomba / válvula após longos períodos de inatividade.

Quantidade de calor

Medição de calor

Definições de medição de calor com fluxo relativo

Fluxo Mín.

Fluxo do sistema no sinal de velocidade mínima.

Fluxo Máx.

Fluxo do sistema ao sinal de velocidade máxima.

Tipo de glicol

Tipo de anticongelante

Porcentagem de glicol

Teor de anticongelante

Offset deltaT

Fator de correção para a diferença de temperatura para a medição de calor

Aquecimento

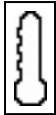

Através da função do termostato, a energia adicional pode ser adicionada ao sistema enquanto controla o tempo e a temperatura. A função de termostato pode ser usada em 2 modos.

"On" = o relé é ligado quando todas as condições de comutação são alcançadas

"Invertido" = o relé é desligado quando todas as condições de comutação são atingidas e é ligado de outra forma.

 Os valores de temperatura que são ajustados demais podem levar a escaldar ou danificar o sistema. A proteção contra escaldantes deve ser fornecida pelo cliente!

 Outros valores, por exemplo, T eco, aplicam-se no modo economia.

Saida

Selecionar a saída a ser comutada pela função de termostato.

Definições de sinal

Tipo de sinal

Seleção do controlo:

Modulação = 0 - 10V ponto de ajuste

Comutação = On/Off

Modo relé

Seleção do modo de relé:

Contacto normalmente aberto = Normal (NO)

Contacto normalmente fechado = Invertido (NC)

Sonda de termostato 1.

O TH é medido no sensor 1 do termostato. Com uma sonda de termostato conectado 2, o relé liga se o "TH Ref" na sonda 1 do termostato estiver abaixo e desligado se a "histagem TH Ref" + for excedida no sensor 2 do termostato.

Sonda de termostato 2.

Sonda de desligamento opcional

Se o "alvo TH" + histerese é excedido na sonda 2 do termostato, o relé será desligado.

Histerese

Histerese da temperatura do ponto de ajuste.

Tnom

A temperatura alvo da sonda do termostato 1. Abaixo desta temperatura, o termostato liga até Tref + Histerese é ultrapassada.

Períodos

Tempos de atividade do termostato

Aqui, os períodos desejados são definidos em que a função do termostato é aprovada. Podem ser introduzidas cinco horas por dia da semana e os dias individuais também podem ser copiados para outros dias. A função do termostato é desligada para fora dos horários definidos.

Proteção Anti-bloqueio

Se a proteção anti-gripagem estiver ativa (diariamente, semanalmente, desligada), o controlador liga / desliga as saídas às 12h00 por 5 segundos para evitar o emperramento da bomba / válvula após longos períodos de inatividade.

Data e tempo

A data e a hora são sincronizadas com o servidor de hora online. Se a ligação à Internet estiver desactivada, a data e a hora podem ser repostas neste menu.

Data

A data atual é definida aqui.

Hora

A hora atual é definida aqui.

Horário de Verão

Se esta função for ativada, o controlador muda automaticamente para a hora de inverno ou de Verão (DST, horário de Verão).

Fuso horário

Definições da diferença horária para o tempo universal coordenado

Sincronização tempo

Definições da sincronização do servidor de hora da Internet

Display

Visor modo eco

No modo de ecrã ecológico, a retroiluminação do ecrã é desligada após um período de inatividade.

 Se houver uma mensagem, a luz de fundo não desliga até que a mensagem tenha sido digitalizada pelo usuário.

Brilho do ecrã

Definir o brilho do ecrã (níveis de brilho 1 - 5)

Bloqueio de menu automático

Especificar se o bloqueio de menu deve ser automaticamente comutado para o modo Simples após 1 hora.

Registo de alterações

Lista das últimas alterações aos valores das definições.

Opções de fabrica

Todas as opções podem resetar, fazer com que controlador volte ao estado como foi recebido.

 Todas as parametrizações do controlador, estatísticas, etc., serão perdidas de forma irrevogável. O controlador deve ser novamente encomendado.

Operação manual

Os relés individuais, saídas V e os consumidores conectados podem ser verificados para o bom funcionamento e atribuição correta.



A operação manual só deve ser utilizada por um especialista para testes de funcionamento de curta duração, por exemplo, durante o comissionamento! Como funciona a operação manual: Os relés e, por conseguinte, os consumidores ligados, premindo o símbolo de saída sem ter em conta as temperaturas actuais e as definições, são ligados ou desligados. Ao mesmo tempo, os valores de medição actuais dos sensores de temperatura também são apresentados no visor para efeitos de controlador de funções.

Lingua

< Lingua

Deutsch ✓

English

Italiano

▼

Para seleccionar o idioma do menu. Durante a entrada em funcionamento inicial e interrupções de energia mais longas, a consulta é feita automaticamente. A escolha das línguas pode variar dependendo do modelo

WLAN e Internet

Requisitos de WLAN:

- O router deve suportar um número suficiente de ligações simultâneas (recomendado: pelo menos 16)
- Router sem filtragem de MAC activada
- 2,4 GHz WLAN
- WPA2 / WPA3 WLAN encriptada
- SSID Comprimento entre 1 e 32 caracteres
- Comprimento máximo da palavra-passe WLAN. 64 caracteres
- Não há reenaminhamento automático para uma página de início de sessão quando se marca para a WLAN (portal cativo)
- Nenhuma rede de convidados se for desejada a comunicação de vários dispositivos Thermostate via WiFi, uma vez que a visibilidade mútua dos participantes deve ser assegurada na WLAN
- Outras restrições funcionais devem ser evitadas através de uma configuração de rede adequada pelo administrador da rede

Problema	Causa possível	Apoio
	A WLAN utiliza uma banda de frequência inválida	<ul style="list-style-type: none"> • Ativar a banda de frequência de 2,4 GHz no router e em quaisquer repetidores e pontos de acesso integrados
	Utilização de uma WLAN com restrições de comunicação (por exemplo, convidado)	<ul style="list-style-type: none"> • Seleção de outra WLAN sem restrições de comunicação • Flexibilização das restrições de comunicação no router
	O SSID (nome da rede) da WLAN não é compatível com o sistema (por exemplo, demasiado longo ou com caracteres especiais)	<ul style="list-style-type: none"> • Mudar o nome do SSID no router de acordo com os requisitos da WLAN (siehe Anforderungen oben)
	Palavra-passe de WLAN não compatível com o sistema (por exemplo, demasiado longa ou com caracteres especiais)	<ul style="list-style-type: none"> • Mudar o nome da palavra-passe da WLAN no router de acordo com os requisitos da WLAN (siehe Anforderungen oben)
 <p>Problemas de ligação entre o TDC Smart Basic e o router (WLAN)</p>	WLAN não encriptada em WPA2/WPA3	<ul style="list-style-type: none"> • Ativar a encriptação WPA2/WPA3 no router ou substituir o router se não for compatível com WPA2/WPA3
	O repetidor utiliza um SSID (nome da rede) diferente do router	<ul style="list-style-type: none"> • Definir o repetidor para utilizar o mesmo SSID que o router
	Desativado O DHCP impede que o endereço IP atribuído pelo router seja recebido	<ul style="list-style-type: none"> • No menu "Definições > Rede > WiFi > Ativar DHCP", definir como "Sim"
	TDC Smart Basic está fora do alcance do router	<ul style="list-style-type: none"> • Verificar a intensidade do sinal da WLAN no TDC Smart Basic TDC Smart Basic apresenta até 3 barras em "Definições > Rede > WiFi > Seleccionar rede". Em alternativa, a intensidade do sinal pode ser medida utilizando aplicações adequadas no TDC Smart Basic. Melhore a intensidade do sinal alterando a posição e a orientação do router ou do TDC Smart Basic. • Utilizar repetidor

! A intensidade do sinal deve ser superior a -70db(m). Quanto mais elevado for o valor db(m), pior é o sinal. Valores entre -30db(m) e -40db(m) são boas diretrizes para uma WLAN, enquanto valores a partir de -85db(m) são considerados críticos. Os objectos que contêm água, os objectos metálicos, as paredes e os tectos contribuem de forma particularmente forte para a atenuação do sinal

WiFi. Os aparelhos electrónicos ou eléctricos, os espelhos e as superfícies de vidro, bem como os móveis sólidos, também podem ter um efeito de atenuação do sinal.

Perturbação geral da ligação à Internet da WLAN

- Assegurar a ligação à Internet da WLAN



Os portos importantes não estão activados

- Ativar as seguintes portas na firewall ou no router: Porta 5560 (UDP) e 5568 (TCP) para acesso à aplicação Porta 21 e 22 (FTP) para actualizações de firmware

Problemas de Internet apesar da ligação entre o TDC Smart Basic e o router (WLAN)

Filtragem de endereços MAC ativa

- Desativar a filtragem de endereços MAC no router
- Excluir endereços MAC de dispositivos smart da filtragem. O endereço MAC de TDC Smart Basic é apresentado no estado do WiFi

A WLAN redirecciona para a página de início de sessão através do portal cativo

- Utilizar uma WLAN diferente ou desativar o reencaminhamento no router

O teu problema continua a existir? Contactar: info@thermosite.com.

Substituindo o Fusível

 As reparações e a manutenção só podem ser realizadas por um especialista. Antes de trabalhar na unidade, desligue a fonte de alimentação e segure-a contra a reinicialização! Verifique se não há fluxo de energia!

 Utilizar apenas o fusível de reserva incluído (na tampa da caixa) ou um fusível idêntico com as seguintes especificações: 2AT / 250 V.

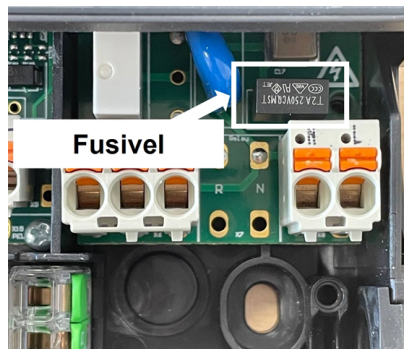

Se a tensão de rede estiver ligada e o controlador ainda não funcionar ou exibir nada, o fusível interno do dispositivo pode estar com defeito. Primeiro, encontrar a fonte de falha externa (por exemplo, bomba), substituí-la e, em seguida, verificar o fusível do dispositivo.

Para substituir o fusível do aparelho, abrir o aparelho como descrito em ver 'Instalação de parede' on página 7, retirar o fusível antigo, verificá-lo e, se necessário, substituí-lo por um fusível de substituição (na tampa da caixa).

Só então voltar a colocar o controlador em funcionamento e verificar o funcionamento das saídas de comutação no modo manual.

Manutenção

 No âmbito da manutenção anual geral do seu sistema, as funções do controlador devem ser verificadas por um especialista e as definições optimizadas, se necessário.

Realização de manutenção:

- Avaliação/verificação da plausibilidade das análises (ver 'Estatística' on página 15)
- Verificação das mensagens ocorridas (ver 'Mensagens de evento' on página 27)
- Verificação/verificação da plausibilidade dos valores medidos actuais (ver 'Estado do sistema' on página 14)
- Controlo das saídas/consumidores de comutação em modo manual (ver 'Operação manual' on página 24)
- Possível optimização da configuração dos parâmetros (**apenas a pedido dos clientes**)

Mensagens de evento

Mensagem	Nota para o especialista
Sonda x defeituosa	Significa que a sonda, a entrada da sonda no controlador ou a linha de conexão está / ou estava com defeito (ver 'Tabela de resistência à temperatura para sensores Pt1000' on página 8).
Alarme do coletor	Significa que a temperatura no coletor configurada sob "Proteção do coletor" foi excedida.
Restart	Significa que o controlador foi reiniciado, por exemplo, devido a uma queda de energia. Verifique a data e a hora!
Sem fluxo	Se ΔT entre a loja eo coletor for de 50 ° C ou mais durante 5 minutos, esta mensagem será exibida.
Frequentemente ligado / desligado	Um relé foi ligado e desligado mais de 5 vezes em 5 minutos.
Proteção de sistema	A temperatura do coletor ultrapassou a temperatura definida e a bomba solar foi desligada, para que o sistema não sobreaqueça.
Proteção do coletor	A temperatura do coletor superou a temperatura definida e a bomba solar foi ligada para resfriar o coletor através do depósito.
Re-arrefecimento	A energia excedente é / foi transmitida através do coletor para proteger o sistema.
Proteção de geada	A bomba solar é ligada para proteger o coletor do congelamento.

As mensagens anteriores podem ser consultadas no menu "Estado do sistema > Mensagens".

Aplicação SOREL Connect

A aplicação SOREL Connect permite a visualização do estado do sistema e o acesso remoto ao menu do controlador.

Como o definir:

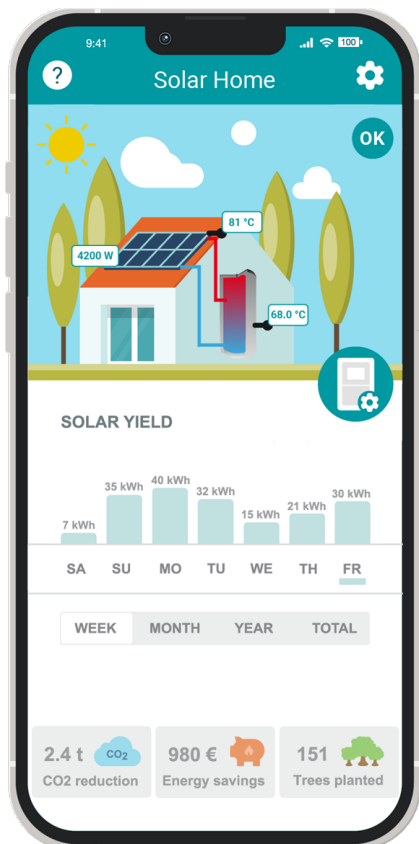

1. Descarregue a aplicação SOREL Connect para iOS ou Android para o seu dispositivo móvel.
2. Criar conta
3. Clique na ligação de ativação na sua caixa de correio eletrónico
4. Ligar o controlador à WLAN: "Definições > Rede > WiFi > Seleccionar rede".
5. Introduzir o endereço de correio eletrónico seleccionado na lista de acesso no controlador: 'Definições > Rede > WiFi > Gerir acesso'
Se este item de menu não for apresentado, as regras de visibilidade do menu devem primeiro ser expandidas em Definições > Vista do menu, ver 'Visibilidade do menu' on página 16.
6. Iniciar sessão na aplicação com o e-mail e a palavra-passe
7. Leia o endereço do dispositivo em "Estado do sistema > Estado do WiFi" e introduza-o na aplicação SOREL Connect. Os dispositivos na mesma WLAN são automaticamente detectados.

Declaração final

Embora estas instruções tenham sido criados com o maior cuidado possível, não pode ser excluída a possibilidade de informações incorretas ou incompletas. Sujeito a princípios básicos para erros e alterações técnicas.

Data e hora da instalação:

Nome da empresa de instalação:

Espaço para anotações:

O seu revendedor especializado:

Thermosite
Rua Manuel Pinto de Azevedo, 626
4100-320 Porto | Portugal

(+351) 223 263 334
info@thermosite.com
www.thermosite.com